

Keramické bazény - TYP FINLADN

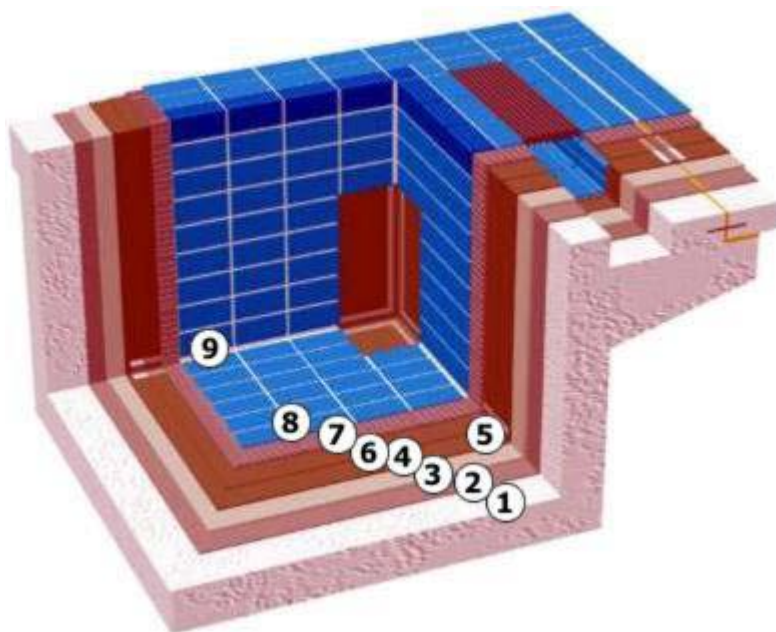

1. nerovný podkladní beton
2. kontaktní vrstva SCHÖNOX KH + SCHÖNOX PL RenoRapid
3. opravná malta SCHÖNOX PL Renorapid
4. hydroizolační stěrka SCHÖNOLASTIC 2K-DS (1K-DS)
5. rohová izolační páska SCHÖNOX Fugendichtband
6. hydroizolační stěrka SCHÖNOLACTIC 2K-DS (1K-DS)
7. lepicí vysoce flexibilní tměl SCHÖNOX SK (SCHÖNOX PFK, SCHÖNOX MFK)
8. epoxidová spárovací hmota SCHÖNOPOX CF (CON)
9. pružný tměl CASCO S20

SCHÖNOX® konstrukční detaily

KERAMICKÝ BAZÉN - TYP FINNLAND

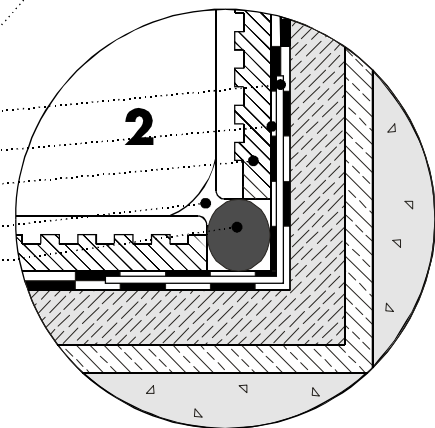
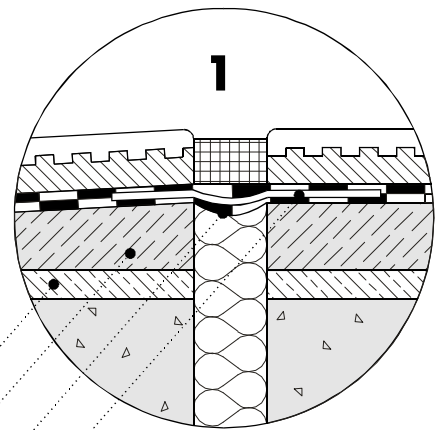
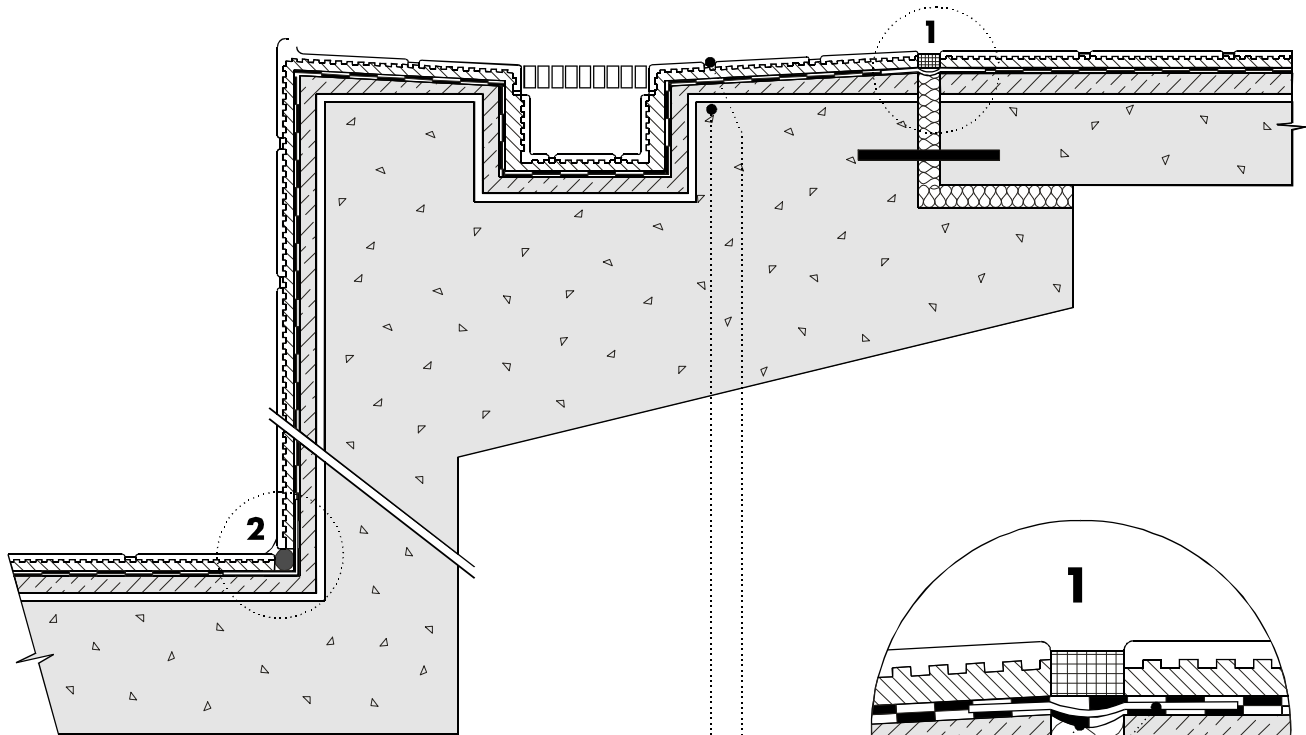

nerovný podkladní beton
epoxidová spárovací hmota SCHÖNOPOX CF (CON)
kontaktní vrstva SCHÖNOX KH + SCHÖNOX PL RenoRapid
opravná malta SCHÖNOX PL RenoRapid
hydroizolační stěrka SCHÖNOLASTIC 2K - DS (1K - DS)
rohová izolační páska SCHÖNOX Fugendichtband
hydroizolační stěrka SCHÖNOLASTIC 2K - DS (1K - DS)
lepící vysoce flexibilní tmel SCHÖNOX SK (PFK, MFK)
pružný tmel CASCO S20
těsnící provazec

Keramické bazény - TYP ZÜRICH

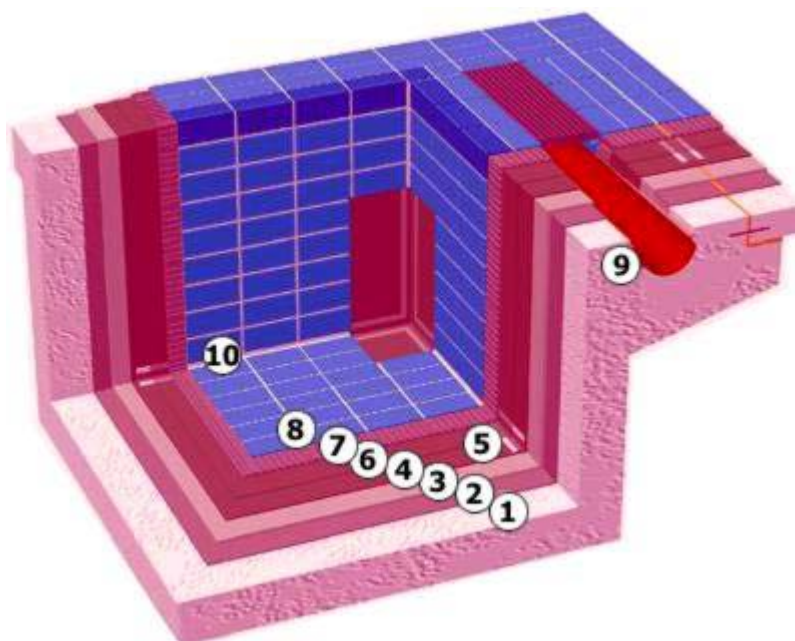

1. nerovný podkladní beton
2. kontaktní vrstva SCHÖNOX KH + SCHÖNOX PL RenoRapid
3. opravná malta SCHÖNOX PL Renorapid
4. hydroizolační stěrka SCHÖNOLASTIC 2K-DS (1K-DS)
5. rohová izolační páskasCHÖNOX Fugendichtband
6. hydroizolační stěrka SCHÖNOLACTIC 2K-DS (1K-DS)
7. lepicí vysoce flexibilní tměl SCHÖNOX SK (SCHÖNOX PFK, SCHÖNOX MFK)
8. epoxidová spárovací hmota SCHÖNOPOX CF (CON)
9. epoxidová malta SCHÖNOPOX CON
10. pružný tměl CASCO S20

SCHÖNOX® konstrukční detaily

KERAMICKÝ BAZÉN - TYP ZÜRICH

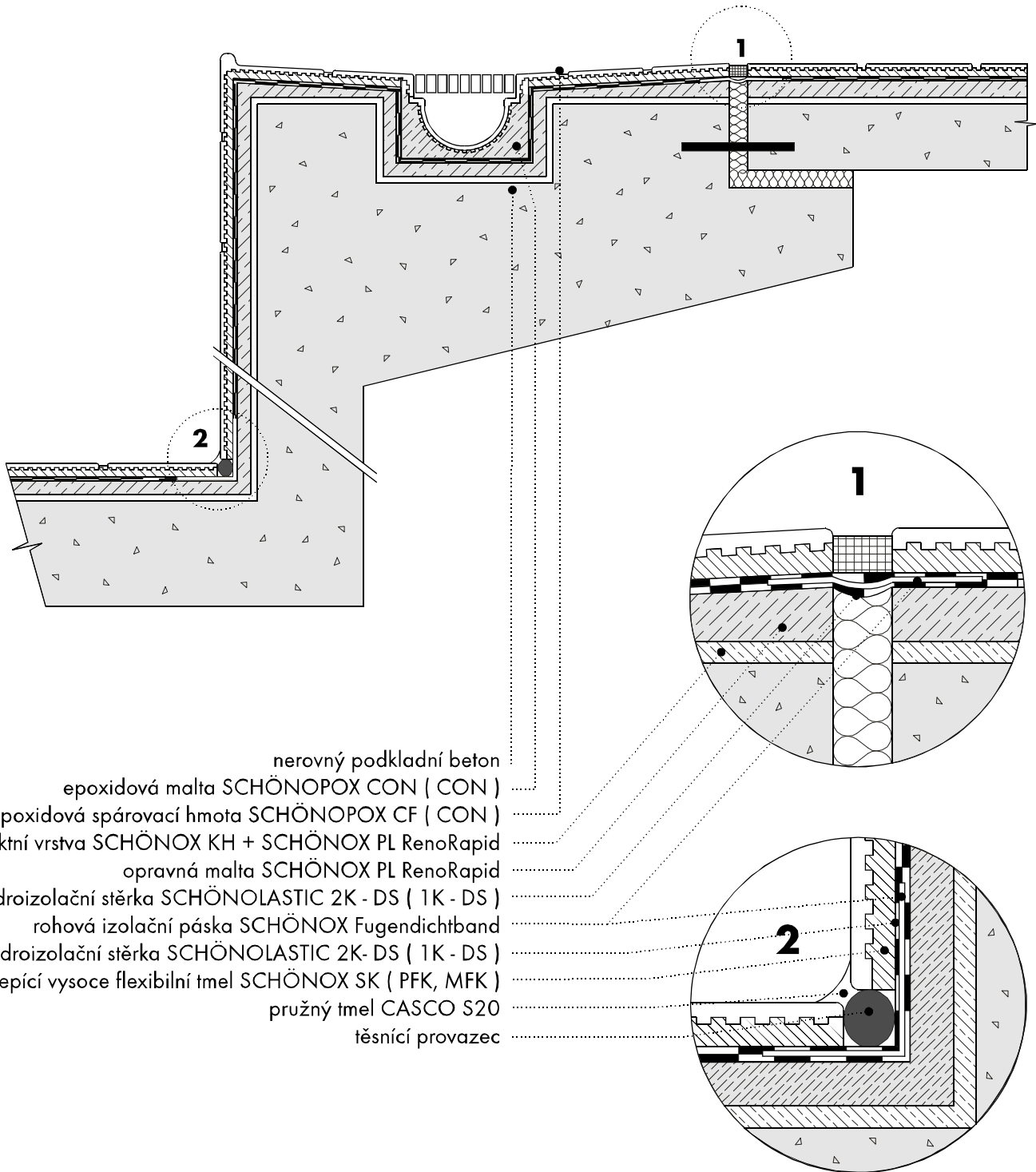

Keramické bazény - TYP WIESBADEN

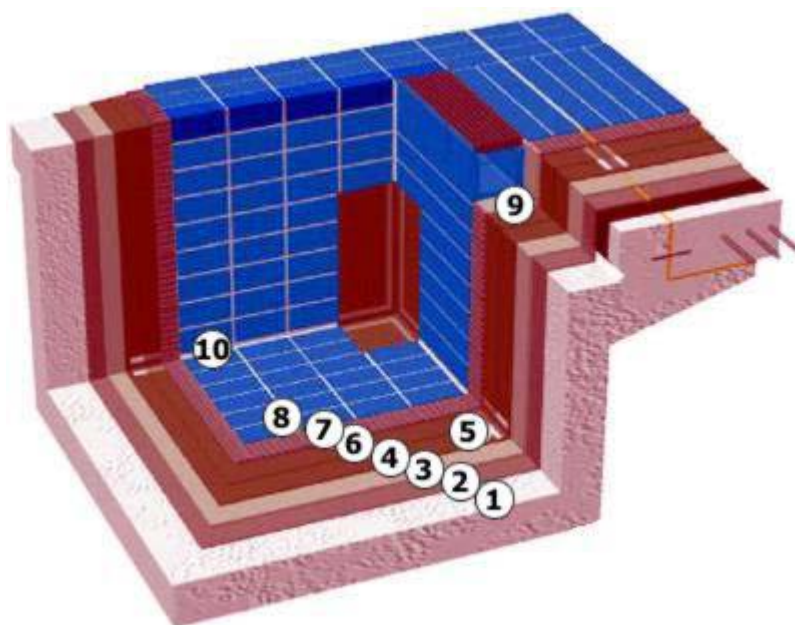

1. nerovný podkladní beton
2. kontaktní vrstva SCHÖNOX KH + SCHÖNOX PL RenoRapid
3. opravná malta SCHÖNOX PL Renorapid
4. hydroizolační stěrka SCHÖNOLASTIC 2K-DS (1K-DS)
5. rohová izolační páska SCHÖNOX Fugendichtband
6. hydroizolační stěrka SCHÖNOLASTIC 2K-DS (1K-DS)
7. lepicí vysoce flexibilní tměl SCHÖNOX SK (SCHÖNOX PFK, SCHÖNOX MFK)
8. epoxidová spárovací hmota SCHÖNOPOX CF (CON)
9. epoxidová malta SCHÖNOPOX CON
10. pružný tměl CASCO S20

SCHÖNOX® konstrukční detaily

KERAMICKÝ BAZÉN - TYP WIESBADEN

